

5000 KG | **TOP LINE**



ART. 403/CSAI

TRACCIATO TECNICO COSTRUTTIVO

- **Dispositivo meccanico di stationamento con sblocco pneumatico e risalita automatica.**
- PLC gestionale con sistema di autodiagnosi integrato.
- Versione extra large con luce tra le colonne di 3000 mm.
- Guide per traverse zincate, sviluppate per evitare il ristagno di acqua.
- Quadro di comando di nuova generazione con motore rialzato e carter di copertura per ridurre gli ingombri attorno alle colonne.
- Doppie piastre oscillanti posteriori con movimentazione $\pm 5^\circ$ (403/C - 403/CSAI).

TECHNICAL AND STRUCTURAL LAY-OUT

- **Mechanical stationing device with pneumatic unlock and automatic raising.**
- Microprocessor (PLC) with an auto-diagnosis embedded system.
- Extra-large version, 3000 mm between the columns.
- Galvanized rails for crosspieces conceived to avoid any water stagnation.
- New generation control box with an upper engine and a cart cover aiming to reduce the room occupied around the columns.
- Double oscillating rear plates with $\pm 5^\circ$ movement (403/C - 403/CSAI).

RELEVÉ TECHNIQUE

- **Dispositif mécanique de stationnement à déverrouillage pneumatique et remontée automatique.**
- Automate (API) à autodiagnostic intégré.
- Version extra large, 3 mt entre les colonnes.
- Guides pour traverse galvanisées, spécialement conçues pour éviter que l'eau stagne.
- Boîtier de commandes de nouvelle génération avec moteur relevé et carter de protection pour un encombrement réduit autour de la colonne.
- 2 plaques de ripage arrière à mouvement $\pm 5^\circ$ (403/C - 403/CSAI).

TECHNISCHE UND KONSTRUKTIVE ANGABEN

- **Mechanische Absperrvorrichtung mit pneumatischer Auslösung und automatischer Aufstieg.**
- PLC Mikroprozessor mit einer integrierten Vorrichtung für die automatische Diagnose.
- Extra Breitversion mit einer 3000 mm Öffnung zwischen den Säulen.
- Verzinkte Führungen für Achsfreiheber gegen die Wasserstauung .
- Neue Schalttafel mit einem erhobenen Motor und Motorgehäuse, um die Lagerfläche rundum den Säulen zu reduzieren.
- Hintere Doppelgleitplatten mit einer $\pm 5^\circ$ Bewegung (403/C - 403/CSAI).

MODELLI A PEDANE PIANE
MODELS WITH FLAT PLATFORMS
MODELES AVEC CHEMINS DE ROULEMENT NUS
MODELLE MIT FLACHEN FAHRSCHIENEN

MODELLI PER ASSETTO RUOTE
WHEEL ALIGNMENT MODELS
MODELES POUR GEOMETRIE ROUES
MODELLE GEEIGNET ZUR ACHSVERMESSUNG

ART. 403 • 403/LS • 403/LSI

ART. 403/C • 403/CSAI

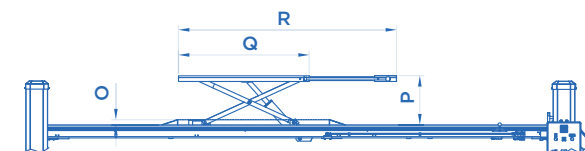
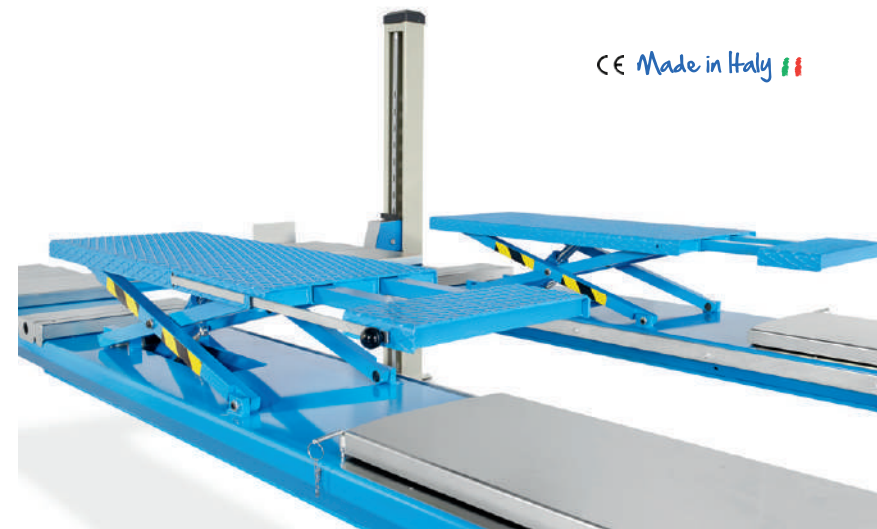
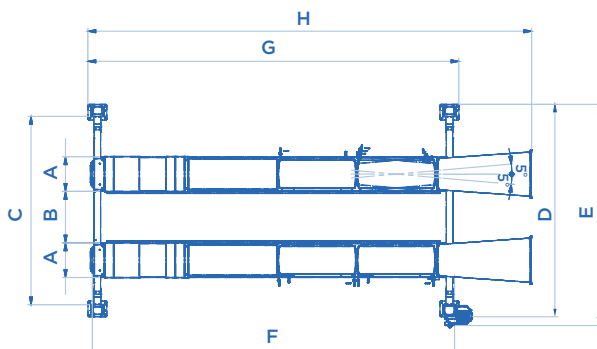
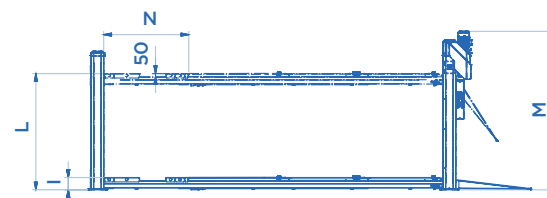
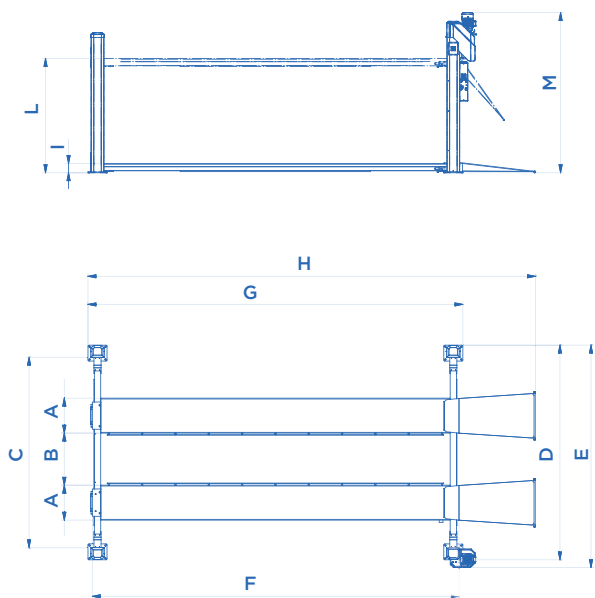

ART.	LIFT TABLE	O mm	P mm	Q mm	R mm
403/LSI	3500 Kg	50	450	1400	2000
403/CSAI		0	400	1400	2000

⚙️ Potenza motore • Motor power
 Puissance moteur • Motorleistung

OPTIONAL Pag. 106

ART.	LIFT TABLE	⚙️	Motore trifase Three-phase motor Moteur triphasé Netzspannung	A mm	B mm	C mm	D mm	E mm	F mm	G mm	H mm	I mm	L mm	M mm	N mm	KG		
403	5000 Kg	⚙️	400V • 50HZ	550	MIN	820	1100	3000	3380	3520	4770	4900	5670	160	1800	2580	1400	
403/LS					MAX	820	1100	3000	3380	3520	5770	5900	6670	160	1800	2580	1500	
403/LSI					550	820	1100	3000	3380	3520	5770	5900	6670	160	1800	2580	1750	
403/C					550	820	1100	3000	3380	3520	5770	5900	6670	210	1850	2580	1400	1740
403/CSAI					550	820	1100	3000	3380	3520	5770	5900	6670	210	1850	2580	1400	1980